

DESTABILIZERS SMART TRAINING WHEELS

Children riding a standard training wheels bike, or mini motor bike, (standard training wheels with fixed arm) act actually as they are riding a four-wheels bike. When they have to steer, they do it without tilting the bike towards the inner bend. In the steering, the fixed arm of the standard training wheels, that one inner at the bend, stops the child to tilt the bike correctly. On the other hand the outer arm guarantees a safe _ to control any force which may cause a loss of balance. Above all the arm placed outer at the bend, by its safe support, may give rise to a dependence which may make difficult and dangerous to remove the training wheels. Using the smart training wheels from the beginning the child, even if he leans on the training wheel, that one placed outer in the bend, shall be obliged to tilt the bust correctly towards the inner bend. The smart training wheels are created to permit a minimum of swinging, even with the highest pressure of the spring (see step 1). In this way the back wheel of the bike doesn't get up from the ground and doesn't slide and child doesn't get accustomed to the support of the outer training wheel. At the beginning child gets the safe support of the wheels placed outer at the bend and he makes use of it in case of loss of balance of the bike, above all when bike is standing or at its departure. In the first phase of learning how to ride the bike, the child is obliged to balance the light swinging turning the bust towards the inside of the bend. The child rides the bike moving the bust towards the inside of the bend on three wheels: the two main ones and the external training wheel. In this phase even if he gets the external support, he's obliged to search for a good balance, counterbalancing with the bust correctly. In this case the training wheel concerned shall be the outer one and the inner one in the bends 'll get up from the ground, showing in this way that it's not still time to reduce the pressure of the springs on the training wheels. Gradually during the step 1, this shall happen only when the inner training wheel shall stay in contact with the ground. This signal shall be the guide how to set the pressure of the spring in the training wheels during step 1 of the learning how to ride up to the position B of the lowest pressure step 2. Got the position B of the lowest pressure step 2, when the child learnt to ride the bike and to turn correctly without putting the foot on the ground, it shall be time to start to move up the wheels step 3. This shall be possible using the tang into the joint pin of the spring. The holes in the joint pin permit to take off the training wheels step by step gradually by 4/5 progressive levels of lifting of the little wheels upon the assurance that child is able to start riding without any problem. Got the position B of the highest lifting (completed step 3) it shall be evident that child learnt to use the bike mini motor bike correctly, in an easy way, that he puts in case of extreme tilting, the foot on the ground and that to make all this he doesn't use any longer the smart training wheels even if completely lift up. Only now the smart training wheels may be definitely removed.

WARNING! This device is sold strictly only for private use and it's not allowed the use on bikes and minibikes on selling or rent without the needed licence for use.

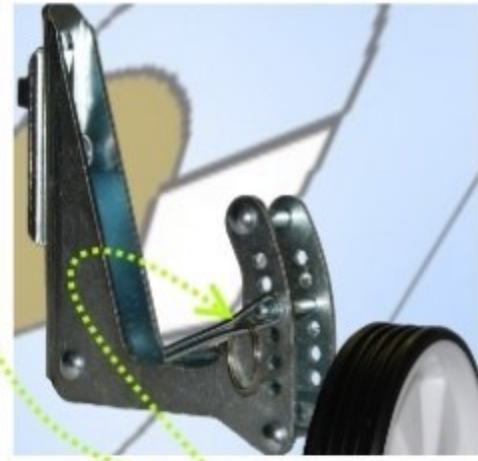
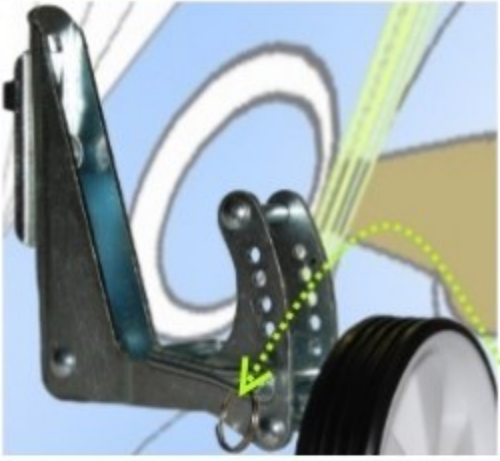

STEP 1



STEP 2



STEP 3

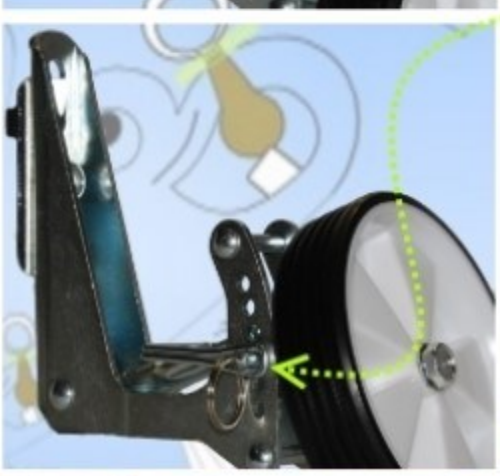

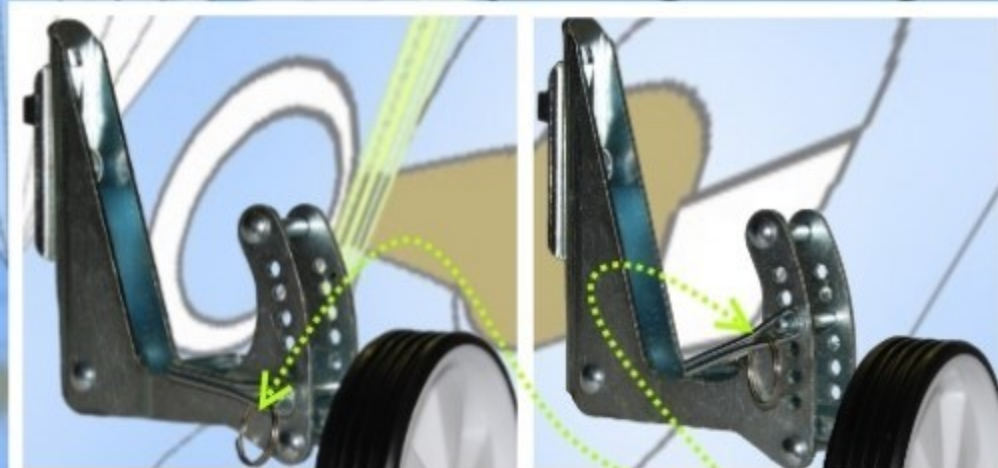

STEP 1

STEP 2

STEP 3

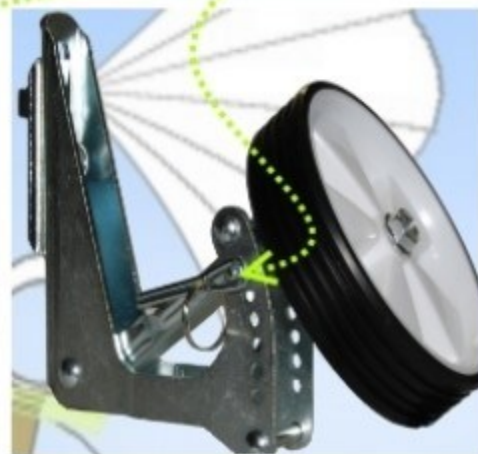
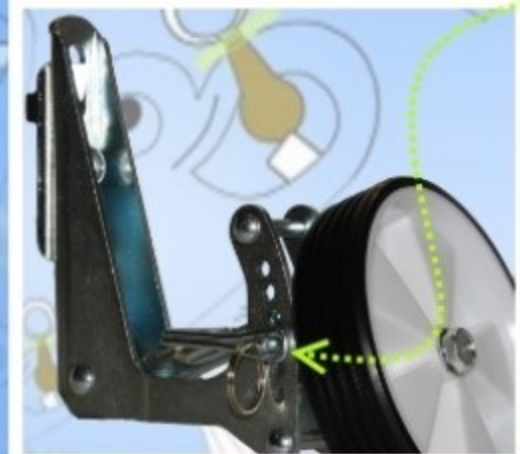
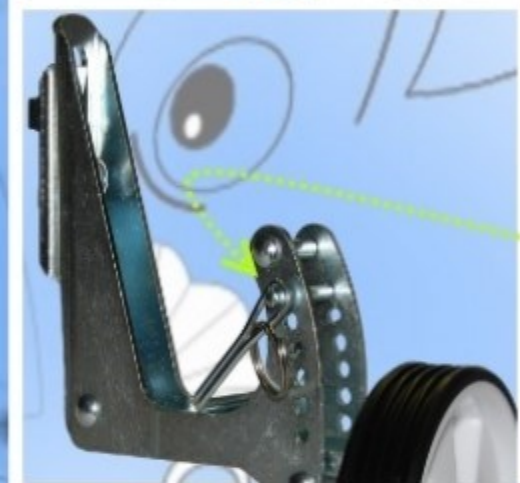

INTELIGENTE DE ENTRENAMIENTO RUEDAS (FORMACIÓN RUEDASSMART) PATENTE INTERNACIONAL. Por lo general, la dica / o el uso de una bicideta, o una minimoto, con estabilizadores normales, los que tienen el brazo fijo, se comporta como si acciona un engranaje de ruedas. Cuando se localiza steer lo hace sin tientas para inclinar la bicideta, como sería correcta, hacia el interior de la curva. En la dirección del brazo rígido de los estabilizadores tradicionales interno a la curva impide que el niño / o para inclinar la bicideta correctamente y el exterior proporciona un agarre seguro para controlar las fuerzas que causan el desequilibrio. Especialmente el brazo exterior de la curva, con su apoyo seguro y reconfortante, crea una dependencia que hará que sea difícil eliminación, agotador y peligroso de las ruedas cuando llegue el momento. Con el uso de STWheels principio el niño / o, mientras que se inclina en la parte exterior de la rueda de la curva para el equilibrio, se verá obligado a inclinarse adecuadamente el torso hacia el interior de la curva. De hecho, los STWheels están diseñados de manera que, incluso con la presión máxima de la primavera como en el paso 1, permita un mínimo de movimiento. Esto es para obviar el problema de la elevación y relación de deslizamiento de la rueda trasera en la presencia de superficies rugosas de deslizamiento, pero, sobre todo, para evitar que el niño / o acostumbrarse al soporte en el estabilizador exterior. Al principio la dica / o con el apoyo de las ruedas de tracción fuera de la curva y utilizarlo sólo en caso de bicidetas de desequilibrio excesivo, sobre todo cuando la moto está parada y para la salida. Por delante, en la primera etapa de aprendizaje, el niño / o se ve obligado a equilibrar esta ligera variación dirigir el torso hacia la parte interior de la curva. Usted se dará cuenta de que el ritmo de la moto se llevará a cabo con el niño / o mover el torso en el interior de la curva que está llevando en tres ruedas: los dos principales y la rueda exterior. En esta etapa la diferencia es evidente en el hecho de que, mientras que depender de la ayuda externa, el niño / o se ve obligado a buscar el equilibrio compensar adecuadamente con el busto, todo en los más naturales e instintivas, a sus hijas / en la licitación la edad. Cabe señalar que, incluso en la presencia de la posición correcta del busto de la rueda afectada por el apoyo, en esta etapa, será la externa, mientras que la interna, en las curvas, se levantarán. La rueda interna planteada en la curva será la señal de que aún no es el momento de reducir la presión de los muelles en las pequeñas ruedas. Esto puede tener lugar poco a poco durante la etapa 1, cuando la rueda interior de la curva se mantendrá en contacto con la superficie de deslizamiento durante el uso de la bicideta. Esta señal tendrá que conducir el ajuste de la presión del muelle, sobre ruedas estabilizador durante el paso 1 del aprendizaje, en la posición "B" paso presión mínima 2. Una vez que llegaron a la posición "B" presión mínima en el paso 2, y a continuación, un nivel de destreza que permite al niño / o una salida sin problemas de flexión y correctamente sin la necesidad de descansar los pies como consecuencia del desequilibrio, usted puede comenzar a levantar las ruedas del avión que se ejecuta con la transición al paso 3. Esto será posible gracias a que actúa sobre la pestaña que está pegado en el pasador de deslizamiento de la primavera. Los agujeros presentes en el pin permiten graduar la eliminación de las ruedas a través de 4/5 niveles progresivos de levantamiento de las ruedas asegurándose, antes de pasar al siguiente nivel, que el bebé / o es capaz de llevar a cabo las salidas sin problemas. Al llegar a la posición "b" de la elevación máxima con el agotamiento de la etapa 3, se verá que la niña / o casualmente utiliza la bicideta o minimoto descansa con prontitud en caso de inclinación excesiva, los pies en el suelo y no lo hacen cometidos más estabilizadores aunque planteado por completo, se puede eliminar de forma permanente estos.

"ADVERTENCIA EL PRODUCTO" VENDIDO sólo para uso privado. NE Y 'PROHIBIDO PARA UTILIZAR EN LAS BICICLETAS O MINIMOTO VENTA O ALQUILER SIN LICENCIA REQUERIDOS".

Guía de instrucciones de montaje

1) ELIJA SU TIPO DE ATAQUE O RUEDA TRADICIONAL:

A; B; C; D; E; F; G.

2) ELIJA LOS ACCESORIOS ADAPTADOS:

A; B-C; D; E-F-G.

3) SIGA LAS ESPECIFICACIONES FOTOGRAFÍCAS PARA EL MONTAJE

100% de compatibilidad



El paquete contiene todos los accesorios necesarios para su montaje en la mayoría de los tipos de ataque en el mercado, como según las ilustraciones, y en las bicicletas con tamaño de la rueda: 10 "12" 14 "16".



A



B-C

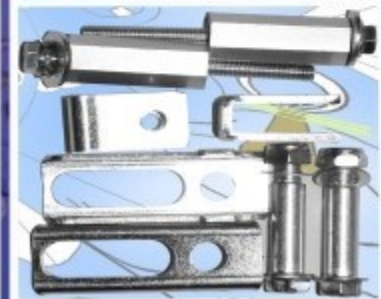

D

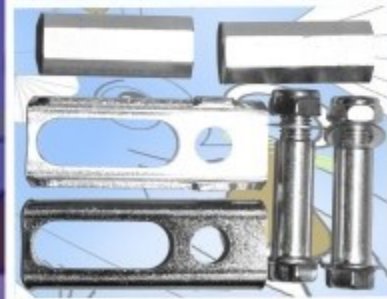

E-F-G

En el paquete hay los accesorios presentes en número suficiente para alcanzar todas las combinaciones ilustradas, pero sólo una vez por cada combinación.

Utilizar con cuidado los de-estabilizadores ST
Ruedas sólo en superficies planas: asfalto, cemento, etc ... Los cambios de nivel de las superficies planas tales como, golpes, jorobas, escalones, etc ... tienen que ser tratados con la bicicleta traída con la mano. Las superficies irregulares tales como césped, tierra, etc ... tienen que ser travesadas a baja velocidad.

Hecho en Italia

Sólo ruedas fabricados en China

BKb-d



ATENCIÓN: ANTES DE INSTALAR EL DE-ESTABILIZADOR HAY QUE CARGAR EL RESORTE (STEP 1). EN LA BICICLETA 14 ' LA RUEDA SE QUEDARA' LEVANTADA , Y BAJO EL PESO DE LA NINA/ O (PASO 2) VA ADHERIENDO AL SUELO A TRAVES EL RESORTE AJUSTADO (STEP 2)

www.babykidbike-d.com

10" 12"



14" 16"

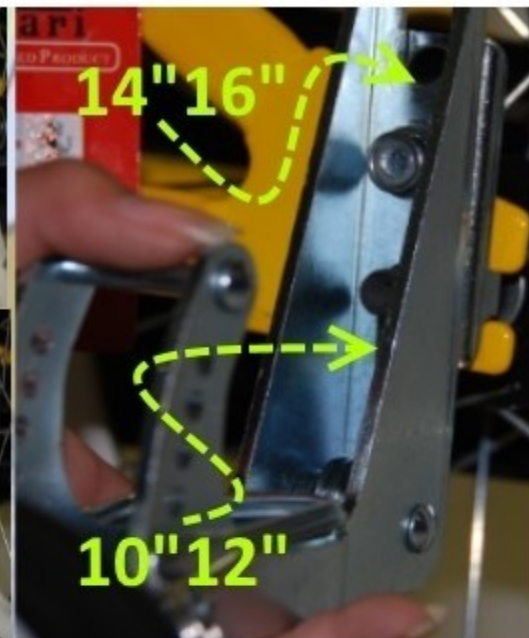

Utilizar con cuidado los de-estabilizadores ST Ruedas sólo en superficies planas: asfalto, cemento, etc ... Los cambios de nivel de las superficies planas tales como, golpes, jorobas, escalones, etc ... tienen que ser tratados con la bicicleta traída con la mano. Las superficies irregulares tales como césped, tierra, etc ... tienen que ser travesadas a baja velocidad.

Hecho en Italia

Sólo ruedas fabricados en China

BKb-d

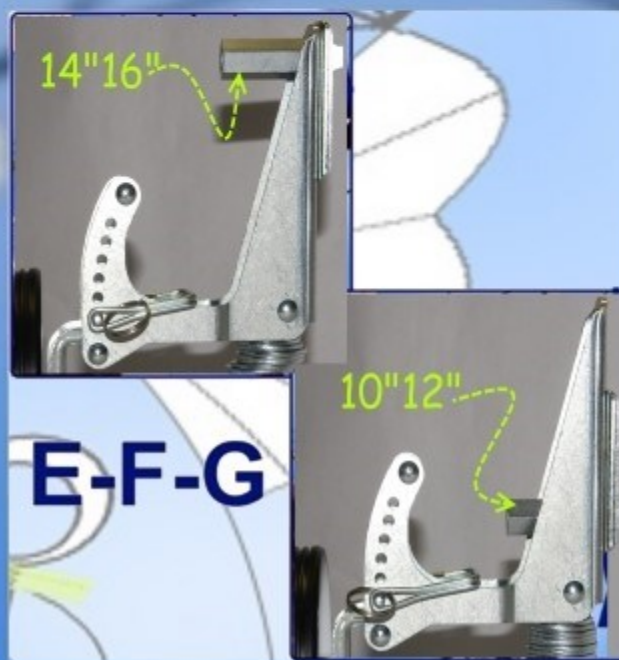
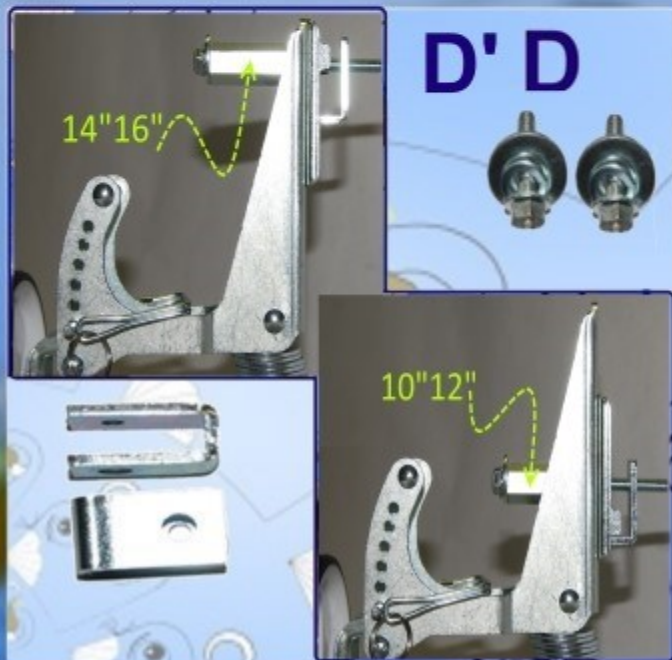
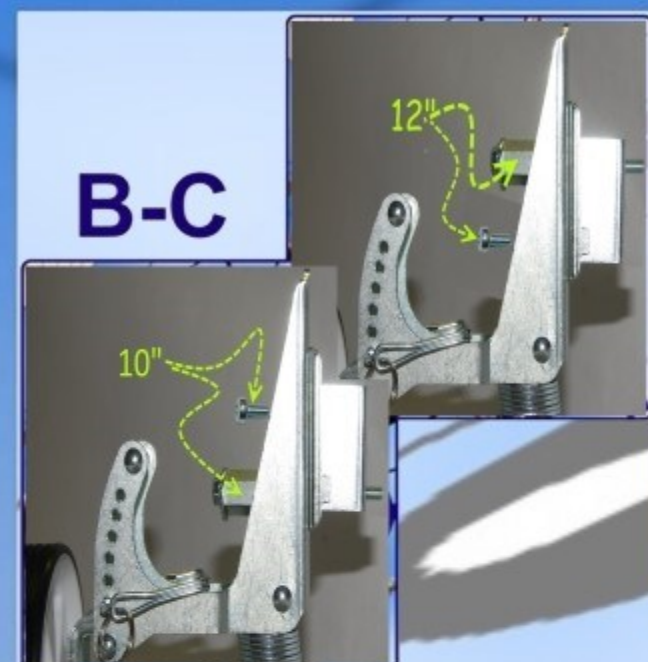
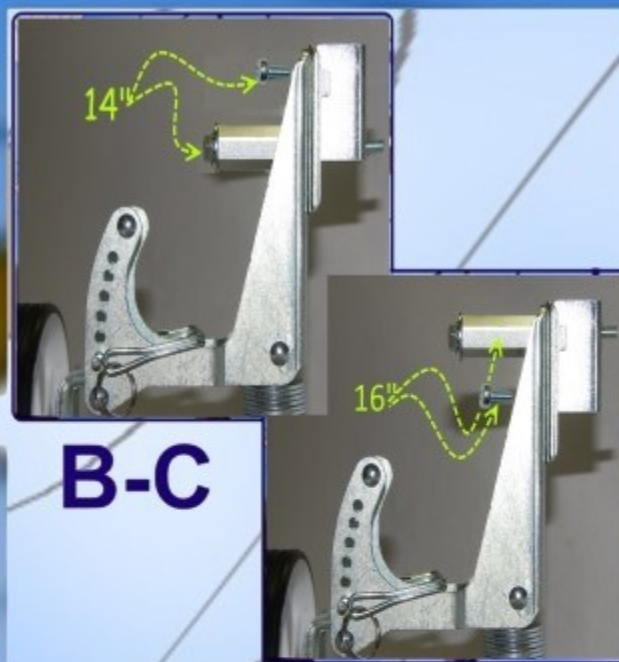
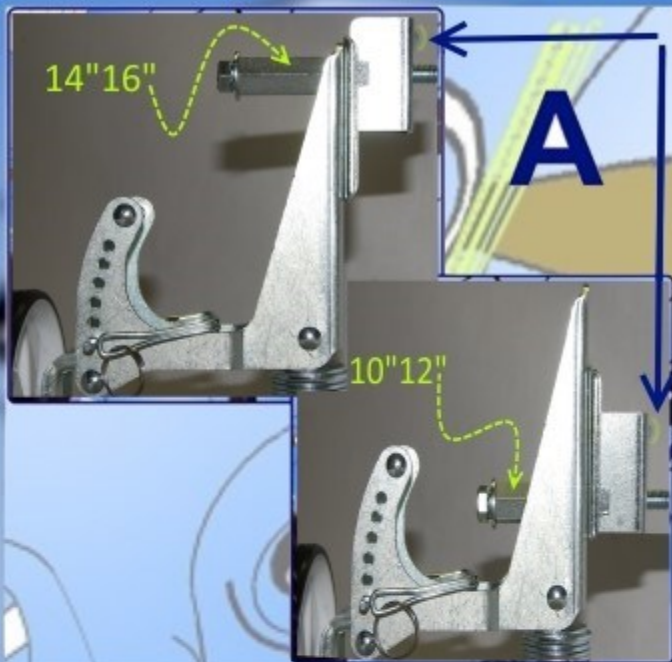

A) PROTUBERANCIA PLACA EN EL AGUJERO NO ROSCADO SOBRE LA HORQUILLA DE LA BICICLETA.

B-C) TORNILLO DE SOPORTE EN EL AGUJERO ROSCADO SOBRE LA HORQUILLA DE LA BICICLETA . POR BICICLETAS CON RUEDAS TAMANO 10" Y 14" AGUJERO ALTO, POR BICICLETAS CON RUEDAS DE TAMANO 12" Y 16" AGUJERO BAJO

D ') POR ESTE HILO EN EL BRAZO DEL ESTABILIZADOR VIEJO PRESENTE EN LA BICICLETA Y AGUJERO ROSCADO SOBRE ESA

D) POR HILO PRESENTE EN LA HORQUILLA DE LA BICICLETA.

E-F-G) CUBO DE LA BICICLETA

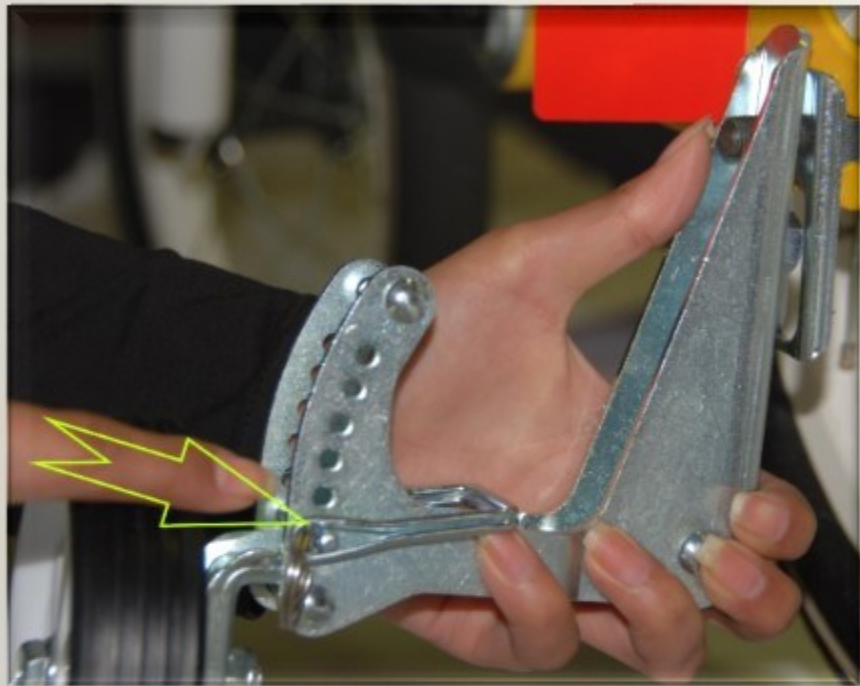

A



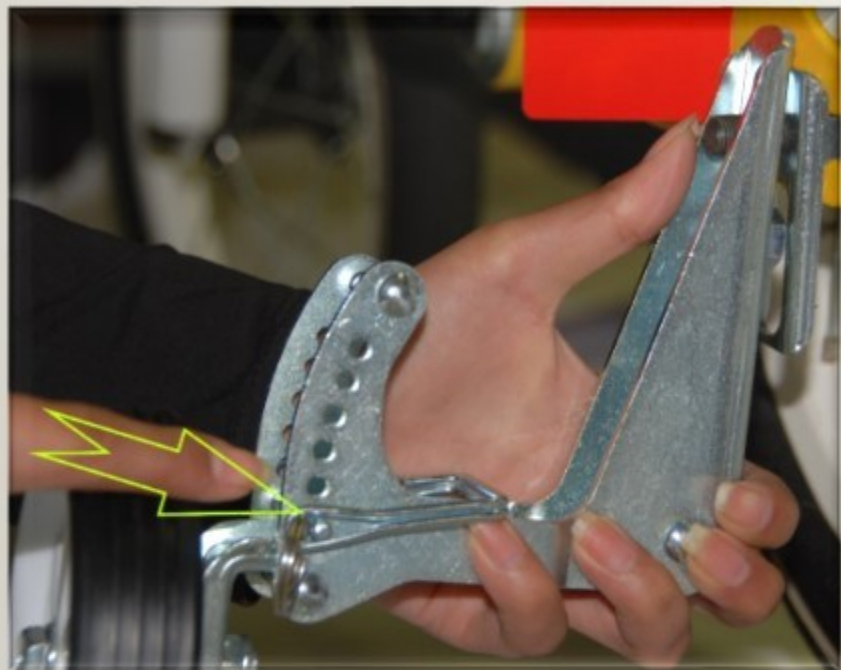

B-C

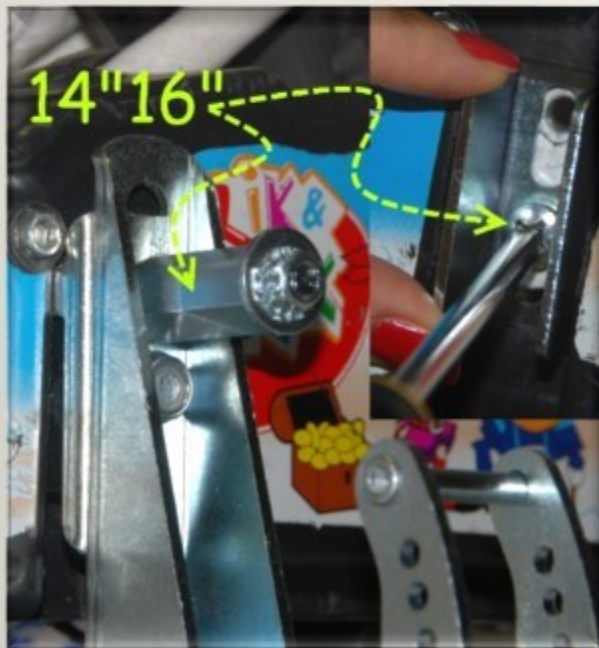

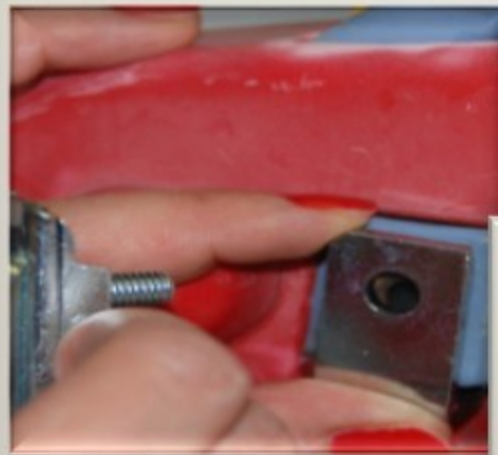

D

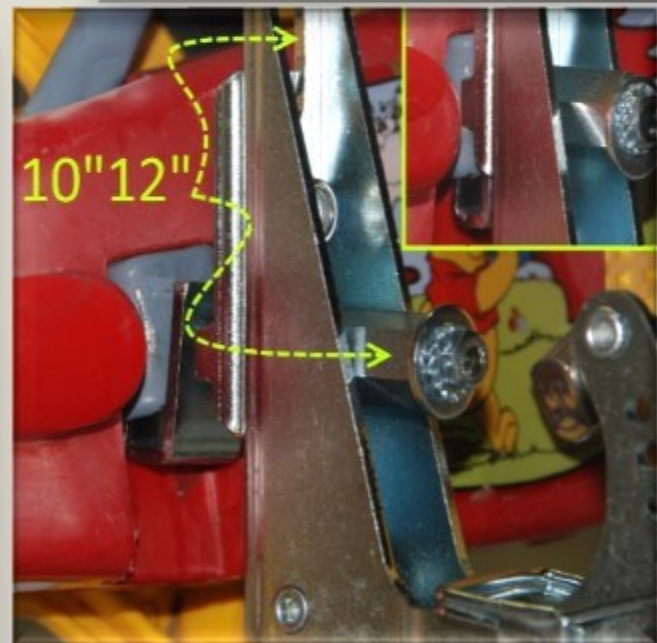
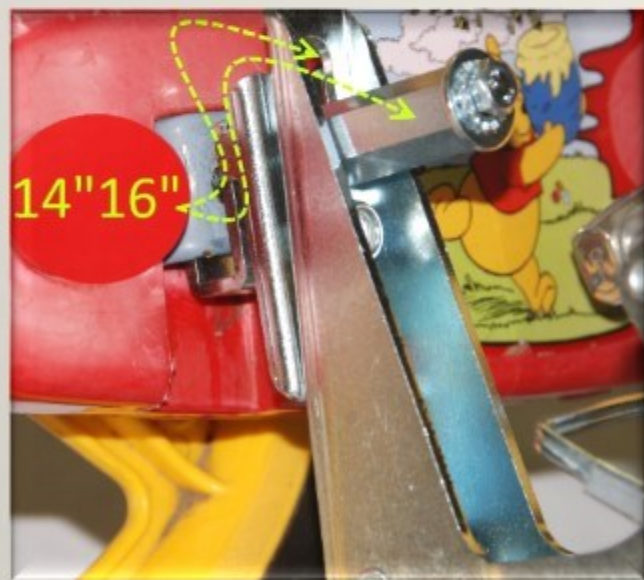

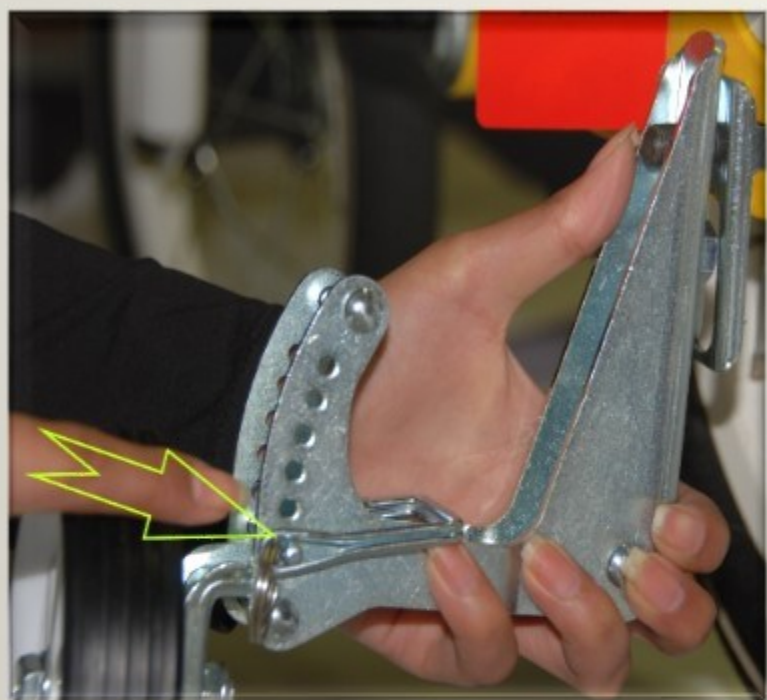

E-F-G

